



HARTMANN



ESPAÑA TRESORE

CAJA FUERTE DE DEPOSITO DE FONDOS

Serie SE

Sistema de depósito con pestaña de ocultación (El interior de la caja se mantiene oculto).
Homologado contra robo Grado S1 • Normativa Europea EN14450.



Modelo SE900.

Características técnicas

Construcción robusta en planchas de acero de 30/10e. Puerta de 45mm con un blindaje de 6mm. Puerta anti extracción con Bisagras ocultas. Angulo de apertura de puertas 90°. Orificios de fijación: 2 en la parte trasera y 2 en la base, de 10mm. Pintura epoxi polimerizada al horno. Color gris claro ral 9006.

Cerraduras



Cerradura Electrónica con certificación según la norma Europea ENV 1300 clase 2VDS. 1 millón de combinaciones posibles, 1 código maestro y 1 código de usuario programables. Sistema alimentado por una pila de 9V accesible desde el exterior.



Cerradura de caja fuerte WITTKOPP ref: 2618 certificada A2P nivel A (2 llaves suministradas).

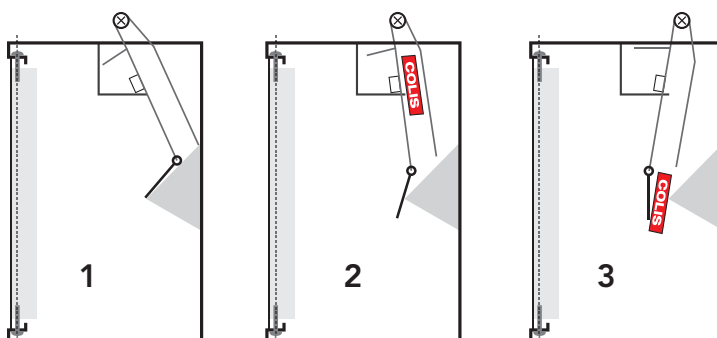

MODELO	Dim. Exteriores ALxANxF en mm	Dim. Interiores ALxANxF en mm	Volumen en litros	Pesos en kg
SE 900	606 x 426 x 380	590 x 410 x 320	77	55
SE 901	806 x 426 x 380	790 x 410 x 320	103	65
SE 902	606 x 426 x 380	590 x 410 x 320	128	85

